

SKÖTSELINSTRUKTION

För att LEIAB-fönstret skall bibehålla sin goda funktion och finish under många år, rekommenderar vi följande skötselråd:

1. Rörliga delar på spanjolett och bromsöverföring/broms skall smörjas med några droppar olja 1-2 gånger/år. Vi rekommenderar högtemperaturkedjeolja alt. vegetabilisk sågkedjeolja (t.ex. Castrol Bioraps Arctic eller likvärdig).
2. Fönstrets tätningslister är av silikon och behöver ej underhållas, dock är både yttre och inre list applicerade i speciella spår, som underlättar ev. byte i framtiden.
3. Vid tvättning av fönstret bör detta utföras på traditionellt vis med fönsterputsmedel, textilduk/gummiskrapa för att undvika repbildning i glasytan.
4. Fönstrets utsida, båge/karm av aluminium bör tvättas med fönsterputs, textilduk/sämskskinn minst 1 gång/år. Använd aldrig lösnings- eller frätande medel på tätningslister eller invändigt och utvändigt målade ytor.
5. Vid delning av kopplade bågar till fönster och fönsterdörrar, använd en mindre skruvmejsel för att öppna/lyfta koppelhakens arm (2 alt 3 st/båge) se figur nedan. Smörjes 1 gång/år eller vid behov enligt punkt 1 ovan.

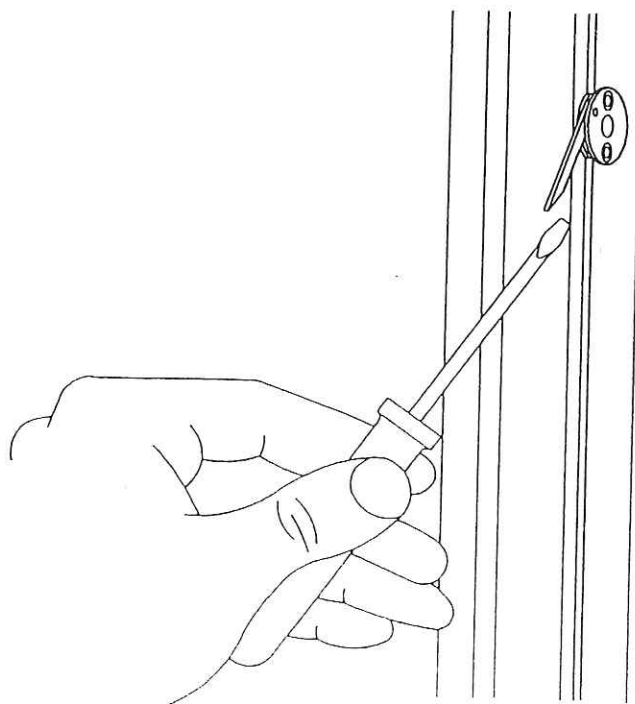

INÅTGÅENDE SIDOHÄNGDA FÖNSTER & FÖNSTERDÖRRAR

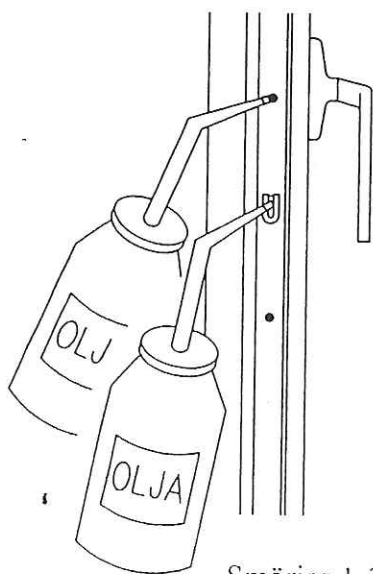
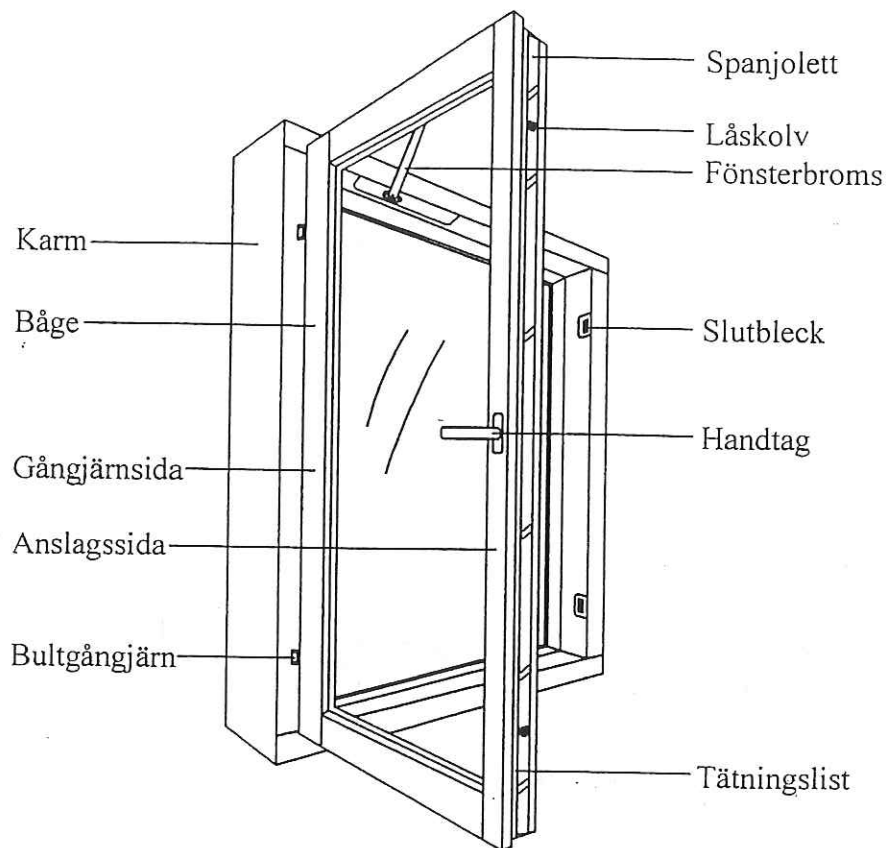

Smörjes 1-2 ggr/år
(se punkt 1, sid 2)

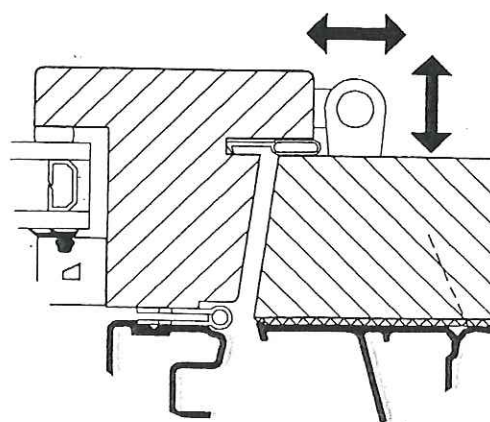

Justering av bultgångjärn

Kipp-Dreh

Putsläge
(sidoöppning)

Vädringsläge
(öppning i ovkant)

Stängt

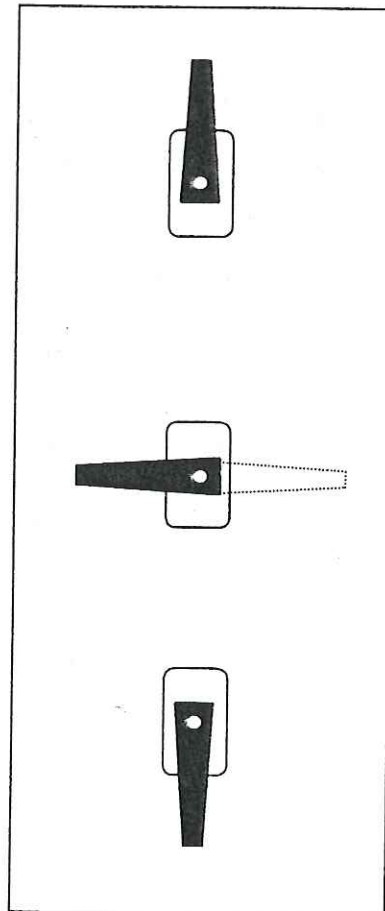

Dreh-Kipp

Vädringsläge
(öppning i ovkant)

Putsläge
(sidoöppning)

Stängt

MONTERINGSANVISNING FÖR DREH-KIPP & KIPP-DREH

1. Tryck ner och dra ur sprinten vid det övre gångjärnsbeslaget. Lyft ur bågen.
2. Justera in karmen i våg med hjälp av två klossar.
3. Skruva ut karmhylsan med en 10 mm insexnyckel. Karmen fastspännes då i väggelementet.
4. Med mätsticka mäter du karmens diagonalmått. Justera karmen med den isatta karmhylsan.
5. Skruva fast bottenkruven i karmhylsan. Materialet i befintlig vägg bestämmer valet av bottenkruv.
6. Häng i bågen och skjut upp sprinten i rätt läge. Kontrollera att öppnings/stängningsfunktionen fungerar.
7. Vid behov justera bågen i karmen.

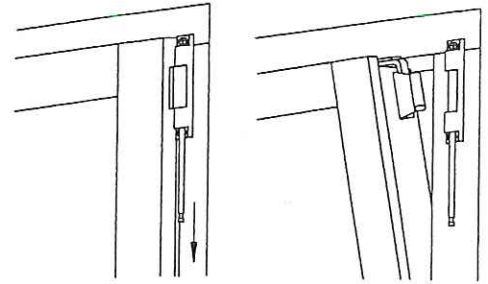

1 6

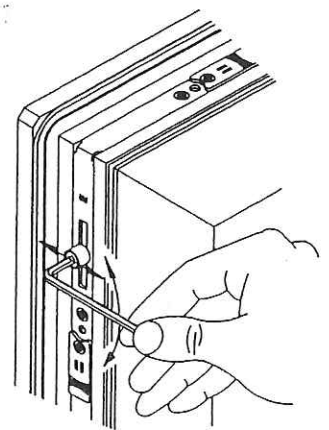
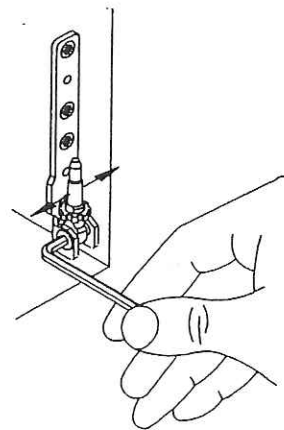
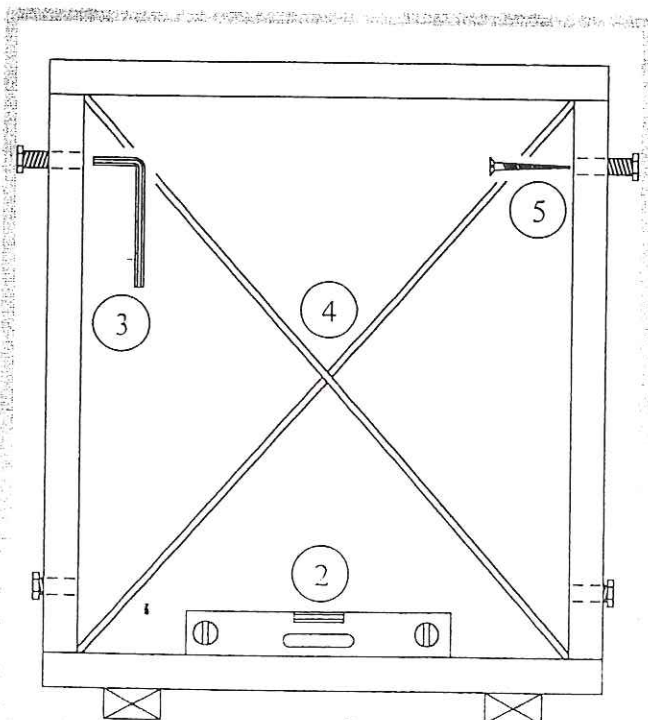
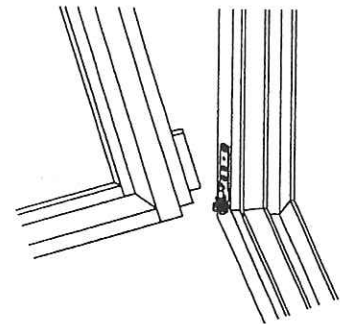

7

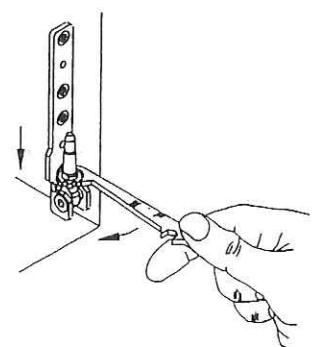
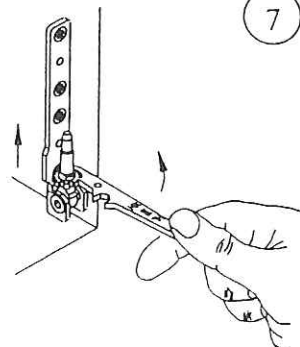

* Infästningsdon ingår ej om inte detta anges i affärsuppgörelsen.

SKÖTSELRÅD FÖR DREH-KIPP & KIPP-DREH

Detta fönster är utrustat med ett tvåvägsbeslag (Dreh-kipp eller Kipp-dreh). Beslaget är lätt att manövrera med god funktion vid rätt skötsel och injustering.

En gång om året bör beslaget smörjas i nedan angivna punkter, för att bibehålla funktionen och samtidigt minska slitaget. Vi rekommenderar högtemperatur-kedjeolja alt. vegetabilisk sågkedjeolja (t.ex. Castrol Bioraps Arctic eller likvärdig).

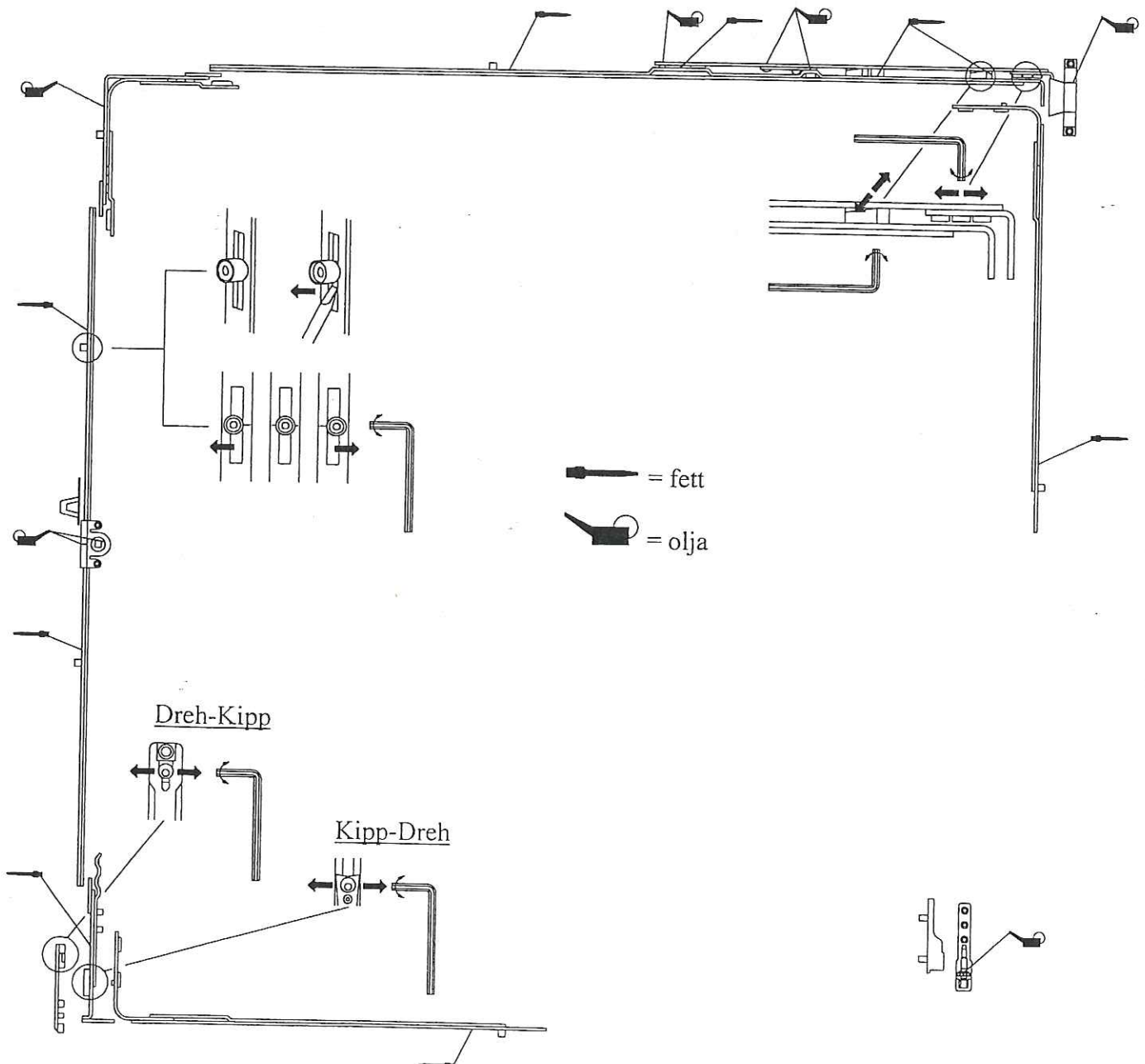



TÜR BAND 3



Montage av gångjärnsdelar

tvådelat

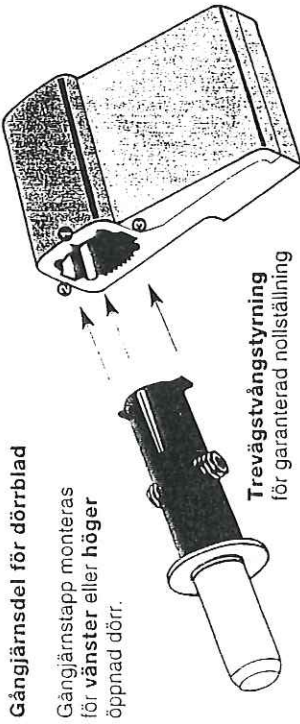

Gångjärnsdel för dörrblad

Gångjärnstapp monteras för vänster eller höger öppnad dörr.

Treväggsvängstyrning för garanterad nollställning

Gångjärnsdel för karm

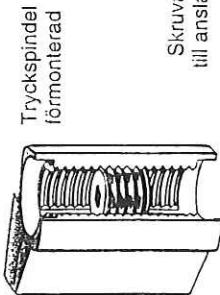

Tryckspindel förmonterad

Skrivas till anslag

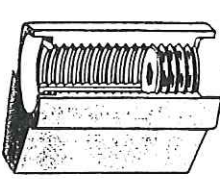

DIN vänster

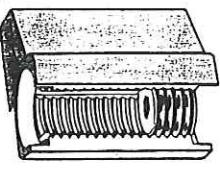

DIN höger

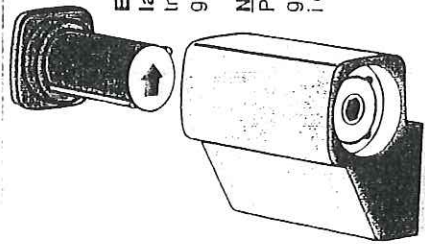

Exentrisk lagerbussning trycks ned i gångjärnsdelen

Nollställning: Pilen rikta åt gångjärnsdelen i dörrbladet



Täckåpa gångjärnsdel dörrblad

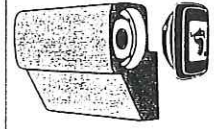

Täckåpa för gångjärnsdel Karm



TÜR BAND 3



Inställning

tvådelat

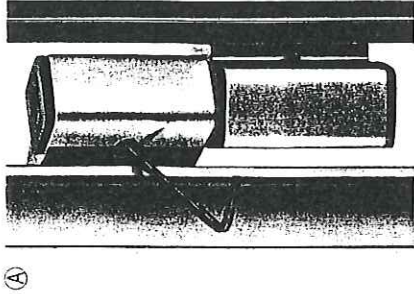

A

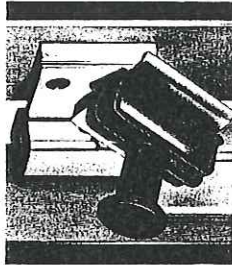

B

A Skruva ur skruv vid öppnat dörrblad.

B Täcklock hålls fast med klämma.

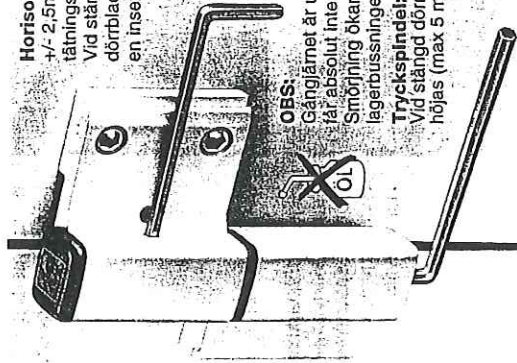

Horisontal inställning +/- 2,5mm utan att tätningstrycket ändras. Vid stängd dörr kan dörrbladet justeras med en insexnyckel (SW4).

OBS: Gångjärnet är underhålls fritt för absolut inte smörjas. Smörjning ökar slitaget på lagerbussningen.

Tryckspindel: Vid stängd dörr kan dörrbladet höjas (max 5 mm).

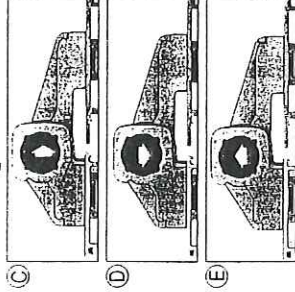

C

D

E

C Nollställning: Excentermarkeringen måste visa mot dörrbladet.

D Ökning av tätningstrycket (0,5 mm): Excentermarkering måste visa mot tätningen.

E Minskning av tätningstrycket (0,5 mm): Excentermarkeringen måste visa från tätningen.